

Regulamin konkursu ofert
na prowadzenie handlu pamiątkami na płycie Starego Rynku
w okresie 1 maja-31 grudnia 2024

§1 [Postanowienia ogólne]

1. Celem Regulaminu jest określenie reguł oraz kryteriów wyboru oferty asortymentu dla straganów z pamiątkami funkcjonujących na płycie Starego Rynku w 2024 r. Konkurs ma na celu uatrakcyjnienie oferty handlowej zlokalizowanej w reprezentacyjnej przestrzeni Starego Rynku.
2. Organizatorem Konkursu jest Estrada Poznańska, z siedzibą: ul. Masztalarska 8, 61-767Poznań, NIP: 777-00-02-010, zwana dalej „Estradą” lub „EP”.
3. Estrada Poznańska jest administratorem danych osobowych Wnioskodawców. Estrada Poznańska będzie przetwarzać dane osobowe Wnioskodawców na potrzeby związane z przeprowadzeniem i rozstrzygnięciem Konkursu. Podanie danych osobowych ma charakter dobrowolny. Wnioskodawcy przysługuje prawo wglądu do swoich danych osobowych oraz prawo ich poprawiania.
4. Uczestnikami Konkursu mogą być podmioty, które spełniają warunki określone w Regulaminie.
5. Przystąpienie do Konkursu jest jednoznaczne z akceptacją przez Wnioskodawcę Regulaminu w całości. Wnioskodawca zobowiązuje się do przestrzegania określonych w nim zasad, jak również potwierdza, iż spełnia wszystkie warunki, które uprawniają go do udziału w Konkursie.
6. Ilekroć w niniejszym regulaminie jest mowa o:
 - 1) Komisji konkursowej – należy przez to rozumieć zespół złożony z przedstawicieli Estrady Poznańskiej oraz Plastyka Miejskiego, działający na zasadach określonych w niniejszym Regulaminie i powołany Zarządzeniem Dyrektora Estrady Poznańskiej.
 - 2) Konkursie – należy przez to rozumieć konkurs na wybór oferty dla straganów zlokalizowanych na płycie Starego Rynku w 2024 roku. Konkurs ma na celu wyłonienie podmiotów gospodarczych upoważnionych do prowadzenia handlu w obrębie płyty Starego Rynku, która podlega EP jako zarządcy terenu.
 - 3) Wnioskodawcy – należy przez to rozumieć podmiot, który złożył wniosek dotyczący prowadzenia handlu na Starym Rynku w Poznaniu.
 - 4) Straganie – należy przez to rozumieć stoisko handlowe wykonane wg projektu Estrady Poznańskiej, zatwierdzonego przez Pełnomocnika Prezydenta Miasta ds. Estetyki i usytuowane w sąsiedztwie Ratusza Miejskiego, w lokalizacjach uzgodnionych z Pełnomocnikiem Prezydenta Miasta ds. Estetyki.

§2 [Zasady Konkursu]

1. W ramach Konkursu Wnioskodawcy będą składać propozycje oferty asortymentu dla straganów zlokalizowanych na płycie Starego Rynku w 2024 r. Następnie Komisja konkursowa dokona wyboru maksymalnie 9 Wnioskodawców, którzy w sposób najpełniejszy spełnili kryteria podane w niniejszym Regulaminie oraz uzyskali najwyższą ocenę Komisji.
2. Komisja konkursowa może wybrać mniejszą liczbę ofert na prowadzenie straganu.
3. Komisja konkursowa zastrzega sobie prawo do niewybrania żadnej oferty.

4. Estrada Poznańska podpisze z Wnioskodawcami wybranych ofert umowę najmu, uprawniającą do umieszczenia straganu w obrębie płyty Starego Rynku w Poznaniu.
5. Dokumentacja projektowa i techniczna do wykonania straganu zostanie przekazana po podpisaniu umowy najmu. Poglądowa wizualizacja projektu stanowi Załącznik nr 1 do Regulaminu.
6. Wszelkie koszty produkcji straganu według obowiązującego projektu leżą po stronie Wnioskodawcy.
7. Oferty mogą składać podmioty prowadzące działalność gospodarczą lub planujące prowadzić działalność gospodarczą od dnia podpisania umowy najmu z Estradą Poznańską, zgodnie z §4 ust. 1 niniejszego Regulaminu.
8. Wnioskodawcy zobowiązują się do spełnienia następujących wymogów:
 - 1) profil handlowy: wyroby pamiątkarskie i/lub artykuły promujące Poznań i/lub rękodzieło i/lub wyroby lokalne i regionalne i/lub kwiaty.
 - 2) prowadzenie handlu min. 15 dni w ciągu każdego miesiąca kalendarzowego w okresie obowiązywania umowy,
9. Złożony wniosek musi być kompletny i zawierać wszystkie załączniki wymagane w formularzu wniosku dostępnym na stronie www.estrada.poznan.pl
10. Jeden Wnioskodawca może złożyć maksymalnie jedną ofertę - na jeden stragan.

§3 [Tryb złożenia wniosku]

1. Wnioskodawca składa wniosek, w którym przedstawia:
 - 1) opis oferty handlowej: informacja o artykułach, które mają być sprzedawane w ramach działalności straganu.
 - 2) wizualizacje lub poglądowe zdjęcia asortymentu, maksymalnie 10 fotografii/grafik stanowiących załączniki do wniosku, dostarczonych jako wydruki bądź elektronicznie (mailowo).
 - 3) informację o posiadanym doświadczeniu w prowadzeniu tego typu działalności lub podobnej.
2. Formularz wniosku o prowadzenie straganu na czas od 1 maja 2024 do 31 grudnia 2024 stanowi załącznik nr 2 do Regulaminu.
3. Wniosek należy dostarczyć na piśmie (osobiście lub przesyłką pocztową/kurierską za potwierdzeniem odbioru) do siedziby Estrady Poznańskiej, ul. Masztalarska 8, 61-767 Poznań.
4. Wnioski mogą być składane najpóźniej **do dnia 19 kwietnia 2024 r.** drogą elektroniczną lub w wersji papierowej. Liczy się data wpływu do sekretariatu Estrady (otwartego w godzinach 8.00-16.00) lub stempla pocztowego.
5. Po zakończeniu okresu przyjmowania wniosków, wypełnione wnioski wraz z kompletem dokumentów przekazywane są do przewodniczącej/ego Komisji konkursowej.
6. Wnioski niekompletne, spóźnione lub błędnie wypełnione podlegają odrzuceniu.

§4 [Umowa najmu]

1. Po dokonaniu wyboru ofert, EP przystąpi do podpisania umów najmu terenu na płycie Starego Rynku w Poznaniu na prowadzenie straganu, zgodnie z wybranymi ofertami. Umowa najmu powinna zostać podpisana najpóźniej **do dnia 30 kwietnia 2024 r.**
2. Niepodpisanie umowy najmu w terminie wskazanym w ustępie powyżej oznacza rezygnację z zamiaru prowadzenia działalności handlowej na Starym Rynku. W takim przypadku EP będzie miała prawo zawrzeć umowę z kolejnym podmiotem, zgodnie z § 5 ust. 4

3. Najpóźniej w dniu zawarcia umowy Wnioskodawca winien posiadać status przedsiębiorcy w rozumieniu ustawy o swobodzie prowadzenia działalności gospodarczej.
4. Istotne warunki umowy najmu:
 - 1) Okres obowiązywania umowy najmu ustala się od 1 maja 2024 r. do 31 grudnia 2024 r.
 - 2) Estrada Poznańska zastrzega sobie prawo do dokonania oceny straganu wykonanego na podstawie dokumentacji projektowej i technicznej pod względem zgodności straganu z dokumentacją projektową i techniczną. W przypadku wykonania straganu w sposób odbiegający od wskazanego w projekcie i dokumentacji technicznej, Estrada Poznańska ma prawo żądać dokonania stosownych poprawek,
 - 3) Estrada Poznańska zastrzega sobie prawo do rozwiązania umowy, m.in. w przypadku łamania warunków umowy najmu oraz w sytuacjach mających na celu ważny interes Miasta Poznania,
 - 4) Najemcę obowiązuje 10-dniowy okres wypowiedzenia,
 - 5) Miesięczny koszt najmu powierzchni na Starym Rynku celem umieszczenia straganu wynosi 250 zł netto + VAT,
 - 6) dbanie o czystość otoczenia w promieniu 5 metrów od wyznaczonej lokalizacji,
 - 7) brak uciążliwości dla otoczenia oraz mieszkańców,
 - 8) brak możliwości stawiania dodatkowych elementów w pobliżu obiektu, takich jak kartony, skrzynki, potykacze, wolnostojące kosze na śmieci itp.
 - 9) stragan musi być wywożony ze Starego Rynku każdego dnia po zakończeniu sprzedaży.
5. Warunkiem podpisania umowy najmu powierzchni na Starym Rynku na prowadzenie straganu, jest wpłacenie na konto Estrady Poznańskiej kaucji zabezpieczającej w wysokości **300 zł** (słownie: trzysta złotych 00/100). Nr konta do wpłaty kaucji: 33 1240 6595 1111 0010 5210 6366 Bank PeKaO S.A.

§5 [Tryb pracy Komisji konkursowej i wybór ofert]

1. Przewodniczącym Komisji konkursowej jest przedstawiciel Estrady Poznańskiej.
2. Po otrzymaniu wszystkich ofert, przewodniczący Komisji zarządza ocenę wniosków na posiedzeniu Komisji.
3. Komisja konkursowa ocenia wnioski i podejmuje ostateczną decyzję w sprawie wyboru ofert.
4. Komisja konkursowa stosuje gradację złożonych ofert (tj. wyznacza ofertę nr 1, 2, 3, itd.)
5. Komisja ocenia oferty według następujących kryteriów, przyznając punkty w ramach skali wskazanej poniżej:
 - 1) adekwatność oferty względem reprezentacyjnego/zabytkowego charakteru Starego Rynku, związek z promocją Miasta Poznania (0-5 punktów)
 - 2) Walory estetyczne oferty, zróżnicowanie asortymentu (0-5 punktów)
 - 3) Inne walory: wyroby lokalne, regionalne, oryginalne, wytwarzane na niemasową skalę (0-5 punktów)
 - 4) Doświadczenie w prowadzeniu tego typu działalności lub podobnej (0-5 punktów)
6. O wyborze oferty decyduje łączna ilość uzyskanych punktów. Decyzja Komisji jest ostateczna, Wnioskodawcom nie przysługuje odwołanie od decyzji Komisji.
7. **W przypadku uzyskania tej samej liczby punktów, o miejscu w hierarchii ofert decyduje suma punktów otrzymana za kryteria opisane w §5 ust. 5 pkt 1 i 2, a w przypadku dalszego występowania równorzędności – decyduje głosowanie członków Komisji konkursowej**
8. Wybór oferty nie stanowi podstawy do występowania przez Wnioskodawcę z jakimikolwiek roszczeniami, w tym finansowymi wobec EP. Prowadzenie straganu, może nastąpić wyłącznie po

wyborze oferty, na podstawie umowy najmu, zawartej w formie pisemnej, pod rygorem nieważności, pomiędzy EP a wybranym Wnioskodawcą.

9. Informacja o wyborze ofert, które w sposób najpełniejszy spełniły kryteria zamieszczone w §5 ust. 5 niniejszego Regulaminu oraz uzyskały najwyższą ocenę Komisji, zostanie zamieszczona na portalu internetowym Estrady Poznańskiej w terminie do dnia **22 kwietnia 2024 r.**

§ 6 [Przepisy końcowe]

1. Niniejszy Regulamin wchodzi w życie z dniem 11 kwietnia 2024 roku i obowiązuje do dnia 31 grudnia 2024 roku.
2. Wszelkie zmiany Regulaminu wymagają formy pisemnej pod rygorem nieważności.
3. Regulamin konkursu dostępny jest w siedzibie EP, a także na stronie internetowej pod adresem www.estrada.poznan.pl.
4. EP zastrzega sobie uprawnienie do zmiany niniejszego Regulaminu w każdym czasie.

Załączniki do Regulaminu:

Załącznik nr 1 – wizualizacja straganu według obowiązującego projektu

Załącznik nr 2 – formularz wniosku o prowadzenie straganu

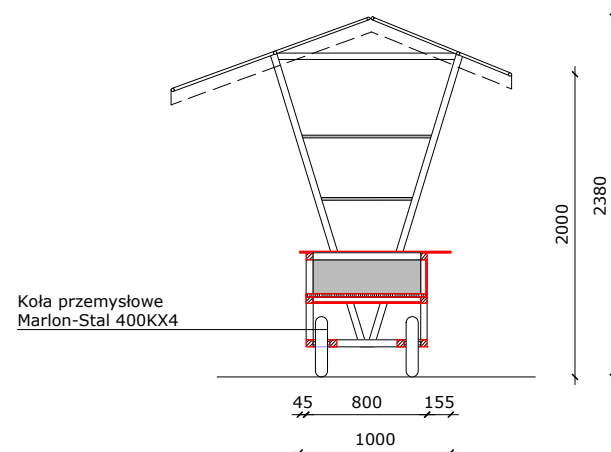
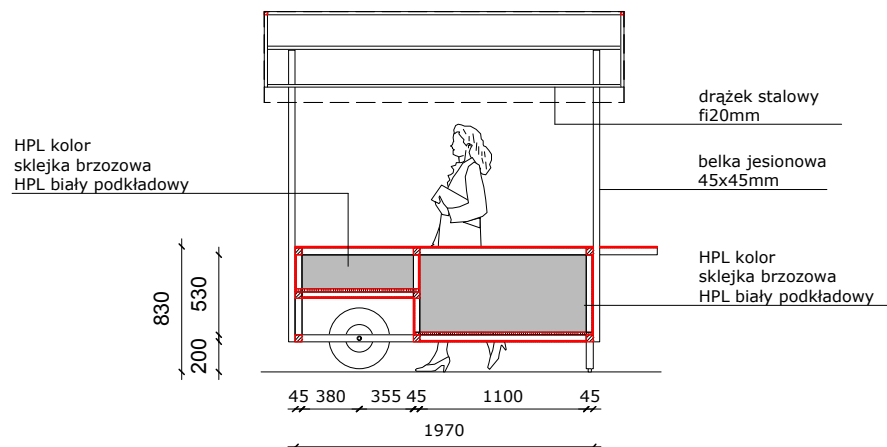
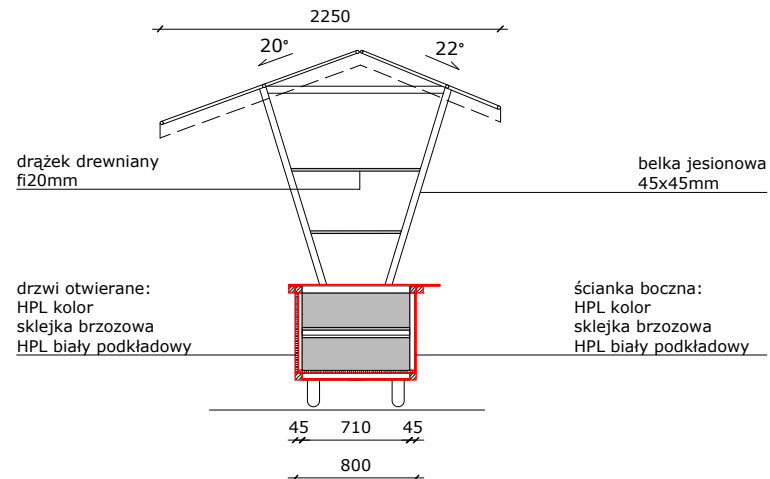
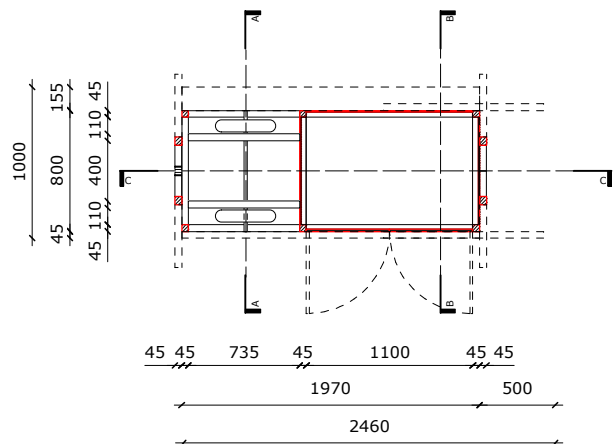

PROJEKT STRAGANÓW HANDLOWYCH NA STARYM RYNKU W POZNANIU
Projekt Wykonawczy – Rysunki

ATELIER STARZAK STREBICKI - PRACOWNIA ARCHITEKTURY s.c.

Jolanta Starzak
tel: 0048 607651459
mail: js@starzakstrebicki.eu
Dawid Strębicki
mail: ds@starzakstrebicki.eu
tel 0048 882164157

Nazwa rysunku: Rzuty i przekroje

Skala: 1:50

Data: 2016.05.04.

ul. Botaniczna 14, 60-586 Poznań
www.atelierstarzakstrebicki.pl

Poznań, 2024 r.

.....
Imię i nazwisko lub nazwa firmy

.....
adres składającego wniosek

.....
Nr telefonu i e-mail kontaktowy

Do Estrady Poznańskiej
ul. Maształarska 8
61-767 Poznań

WNIOSEK O PROWADZENIE STRAGANU Z PAMIĄTKAMI NA TERENIE MIEJSKIM

ZARZĄDZANYM PRZEZ ESTRADĘ POZNAŃSKĄ NA PŁYCIU STAREGO RYNKU W 2024 r.

Zgłaszam ofertę handlową na prowadzenie straganu z pamiątkami na płycie Starego Rynku, w terminie od dnia 1 maja 2024 r. do dnia 31 grudnia 2024 r.

Oświadczam, że znany mi jest wymóg posiadania straganu zrealizowanego wg projektu wykonanego na zlecenie Estrady Poznańskiej. Przyjmuję do wiadomości, że dysponowanie straganem wykonanym według projektu i we właściwym stanie technicznym i estetycznym to warunek konieczny do prowadzenia sprzedaży pamiątek na straganie na płycie Starego Rynku w 2024 r.

Oświadczam, że zapoznałem/łam się z regulaminem konkursu ofert na prowadzenie handlu pamiątkami na płycie Starego Rynku w okresie 1 maja-31 grudnia 2024 oraz z klauzulą informacyjną o przetwarzaniu danych osobowych.

Podpis i pieczęć

Załączniki:

1. Kopia wypisu z centralnej ewidencji działalności gospodarczej lub KRS.
2. W przypadku przedsiębiorców, którzy na chwilę składania wniosku nie prowadzą lub mają zawieszoną działalność gospodarczą: deklaracja o prowadzeniu / odwieszeniu działalności gospodarczej maksymalnie od dnia podpisania umowy z Estradą Poznańską.
3. wizualizacje lub poglądowe zdjęcia asortymentu, **maksymalnie 10 fotografii/grafik** stanowiących załączniki do wniosku, dostarczonych jako wydruki bądź elektronicznie drogą mailową.

KLAUZULA INFORMACYJNA O PRZETWARZANIU DANYCH OSOBOWYCH

Zgodnie z art. 13 ust. 1 Rozporządzenia Parlamentu Europejskiego i Rady (UE) 2016/679 z dnia 27 kwietnia 2016 r. w sprawie ochrony osób fizycznych w związku z przetwarzaniem danych osobowych i w sprawie swobodnego przepływu takich danych oraz uchylenia dyrektywy 95/46/WE (ogólne rozporządzenie o ochronie danych), zwanego dalej RODO niniejszym informujemy, iż:

1. Administratorem Pani/Pana danych osobowych jest Estrada Poznańska z siedzibą w Poznaniu (61-767), przy ul. Maształarskiej 8, reprezentowana przez Dyrektora; miejska instytucja kultury, wpisana do Rejestru Instytucji Kultury prowadzonego przez Urząd Miasta Poznania pod nr RIK-VII, NIP 7770002010 (dalej: Administrator).
2. Kontakt z Inspektorem Ochrony Danych (IOD) Administratora jest możliwy za pomocą adresu e-mail: iod@estrada.poznan.pl.
3. Pani/Pana dane osobowe będą przetwarzane w celach związanych z wnioskiem o podpisanie umowy z Administratorem na najem części terenu na Placu Kolegiackim w Poznaniu z przeznaczeniem na urządzenie i prowadzenie ogródka gastronomicznego w sezonie 2024.
4. Pani/Pana dane osobowe są przetwarzane są na podstawie:
 - a. niezbędność do wykonania umowy lub do podjęcia działań na Pani/Pana żądanie przed zawarciem umowy (art. 6 ust. 1 lit. b RODO),
 - b. konieczność wypełnienia obowiązku prawnego ciążącego na Administratorze (art. 6 ust. 1 lit. c RODO).
5. Podanie danych jest dobrowolne, lecz niezbędne do skutecznego zawarcia umowy.
6. Przysługuje Pani/Panu prawo dostępu do treści swoich danych oraz ich sprostowania, usunięcia lub ograniczenia przetwarzania, prawo do wniesienia sprzeciwu wobec ich przetwarzania, a także prawo do przenoszenia danych.
7. Przysługuje Pani/Panu również prawo do wniesienia skargi do organu nadzorczego tj. Prezesa Urzędu Ochrony Danych Osobowych, gdy uzna Pani/Pan, iż przetwarzanie danych osobowych jego dotyczących narusza przepisy RODO.
8. Pani/Pana dane osobowe nie będą przekazywane odbiorcom w państwach spoza Europejskiego Obszaru Gospodarczego.
9. Odbiorcami Pani/Pana danych osobowych mogą być podmioty, wobec których Administrator ma obowiązek przekazywania danych na gruncie obowiązujących przepisów prawa, a także podmioty, z którymi Administrator współpracuje w zakresie wykonania umowy, oraz podmioty świadczące usługi na rzecz Administratora.
10. Pani/Pana dane osobowe nie będą profilowane i nie nastąpi zautomatyzowane podejmowanie decyzji.
11. Pani/Pana dane osobowe będą przetwarzane przez okres nie dłuższy niż niezbędny do wykonania umowy współpracy oraz okres wynikający z przepisów prawa dotyczących m.in. upływu terminu dochodzenia ewentualnych roszczeń, wynikających z zawartej umowy i realizacją obowiązku archiwizacji.
12. Pani/Pana dane osobowe są przetwarzane w systemie, w którym zastosowano środki techniczne i organizacyjne zapewniające ochronę przetwarzanych danych zgodnie z wymaganiami określonymi w przepisach powszechnie obowiązującego prawa.